

160, RUE FERNAND BERTA  
ESPACE POLYGONE  
66000 PERPIGNAN  
TEL. 04 68 63 91 97  
FAX 04 68 52 01 68

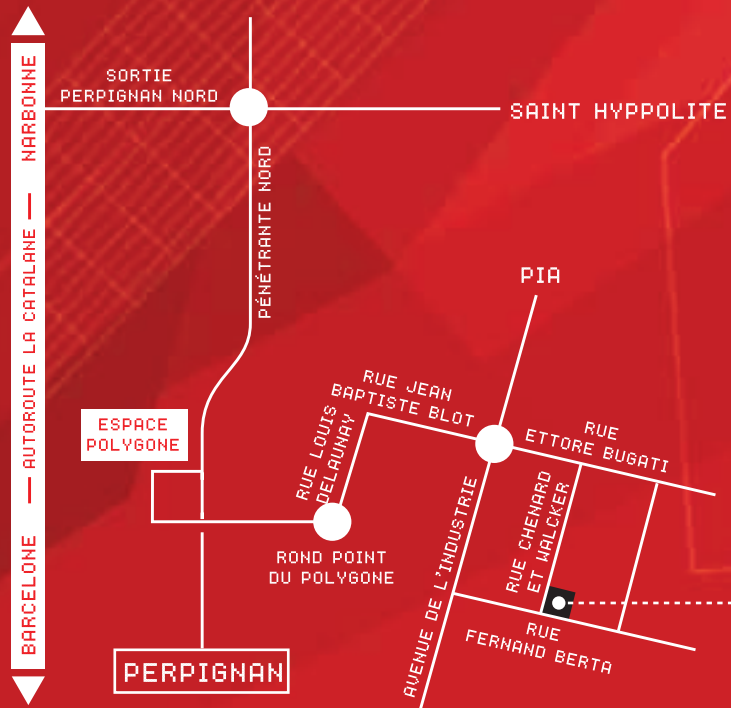

- TOUT POUR LA PROTECTION SOLAIRE -

[www.lazafrance.com](http://www.lazafrance.com) [laza@lazafrance.com](mailto:laza@lazafrance.com)

TOUT POUR LA PROTECTION  
SOLAIRE EXTÉRIEURE  
DE HAUTE QUALITÉ

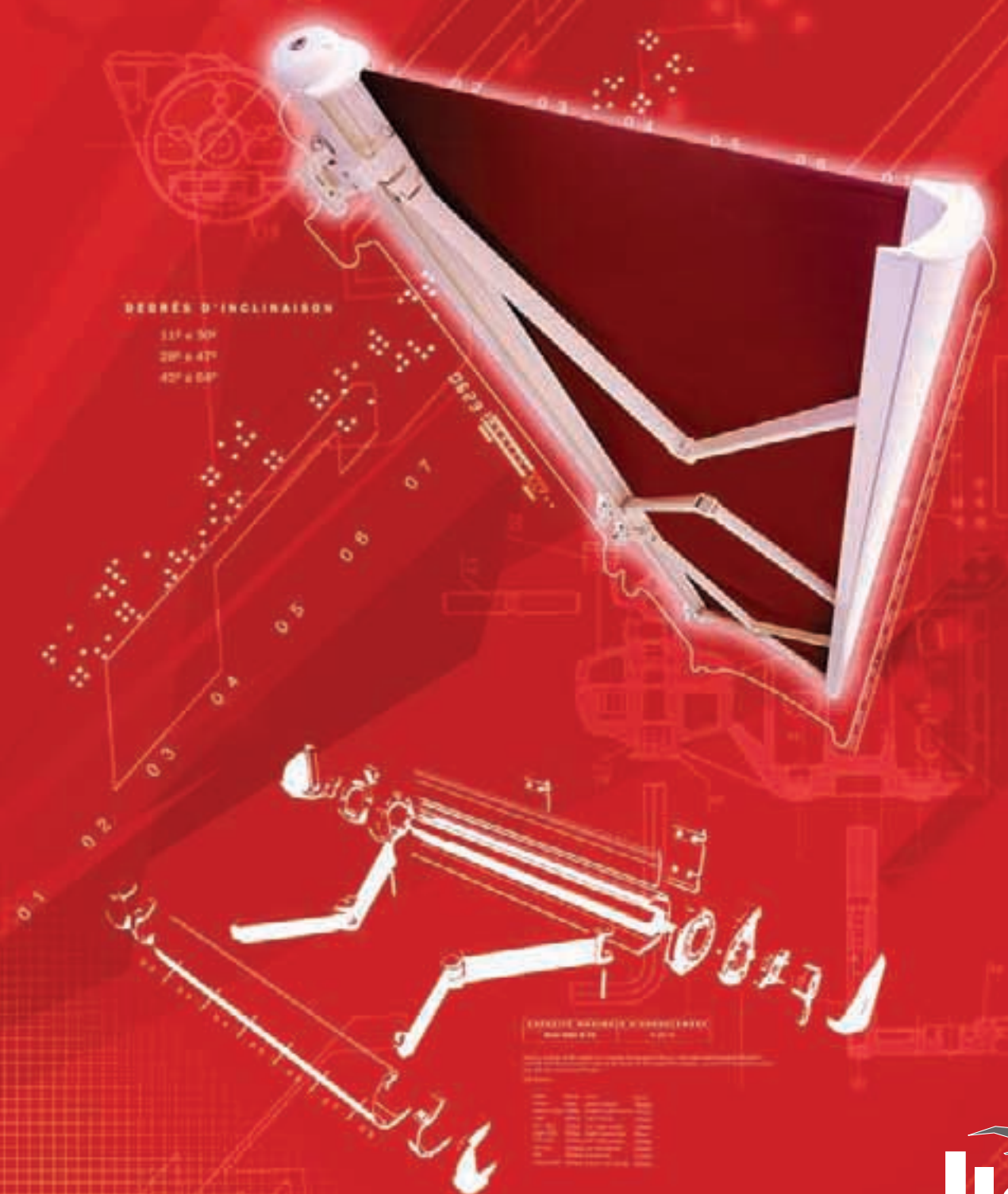

Degrés d'inclinaison

11° à 30°  
28° à 47°  
40° à 68°





VOUS CHOISISSEZ.  
NOUS NOUS ADAPTONS.

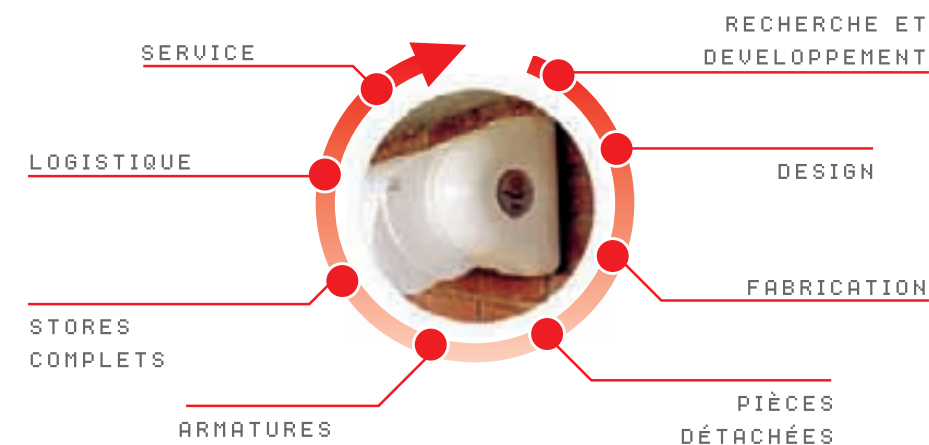

Llaza France est une entreprise spécialisée dans la conception, la fabrication et la distribution de produits pour la protection solaire extérieure de haute qualité. Plus de 40 ans d'expérience au niveau international sont la garantie de la qualité et de la fiabilité de nos produits. Des produits dont l'objectif est de protéger efficacement du rayonnement solaire, de permettre l'aménagement d'espaces plus confortables et d'améliorer la qualité de vie des utilisateurs. Nos produits tiennent également compte du fait que les consommateurs recherchent des solutions s'intégrant parfaitement dans leur cadre de vie, et c'est précisément cela qui fait une protection solaire de grande qualité: **des stores d'une technique innovante d'une qualité et d'un design incomparables.**

Dans le respect de ce principe, Llaza France fournit des produits et des services au canal de distribution et aux détaillants vendant et installant des protections solaires aux utilisateurs finaux. Dans ce sens, Llaza France se veut un réel partenaire de ses clients afin de développer le marché conjointement et de manière positive. Dans le cadre de cette relation Business to Business, Llaza France s'est adaptée aux besoins et aux exigences de chaque client grâce à la diversification de son activité. Depuis la fabrication de composants et de systèmes jusqu'au produit fini, le service intégral de Llaza France répond aux moindres exigences de chaque client afin que vous n'ayez plus qu'à choisir ce qui vous plaît le plus. Vous choisissez, Llaza France s'adapte.

**llaza**  
FRANCE

**GAMME DE PRODUITS**



**LES TROIS DIMENSIONS DU STORE**  
Llaza France commercialise ses produits selon trois variantes, en fonction du niveau de finition du store:

**STORES COMPLETS**

La première variante commercialisée par Llaza France est un store entièrement fini. En fonction des dimensions de l'installation communiquées par le client, ainsi que du modèle retenu, Llaza France peut fabriquer intégralement le store, avec la toile incluse. Au terme de quelques jours, le client reçoit le store préparé afin qu'il n'ait plus qu'à le monter au domicile du client final.

**ARMATURES**

Si le client souhaite confectionner lui-même la toile, avec sa propre gamme ou faire confectionner sa toile par un autre, Llaza France peut livrer le store semi-préparé. En communiquant les dimensions et le modèle de store retenu par le client, Llaza France peut

fabriquer le store sur mesure sans le composant textile, uniquement avec les accessoires. Dès la réception de l'armature, le client termine lui-même le store, en y intégrant la toile, et assure ensuite la pose (pour l'installer) au domicile du client final.

**PIÈCES DÉTACHÉES**

Pour les entreprises qui fabriquent entièrement leurs propres stores, Llaza France leur fournit les pièces détachées selon les modèles existants et en fonction des volumes déterminés. Dans ce cas, le processus industriel de Llaza France se termine plus en amont puisque le client est un véritable fabricant de stores et Llaza France le fournisseur de composants. Dans tous les cas, à partir des pièces détachées, le fabricant continue à bénéficier du design, des prestations et de la fiabilité d'un store d'une grande qualité, un store Llaza France.

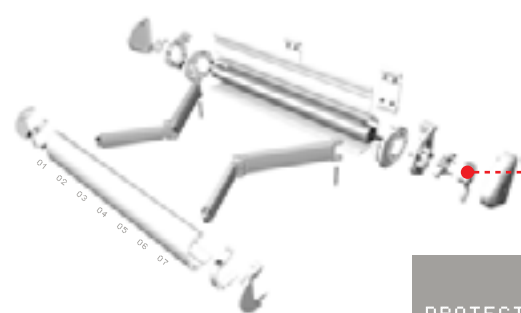
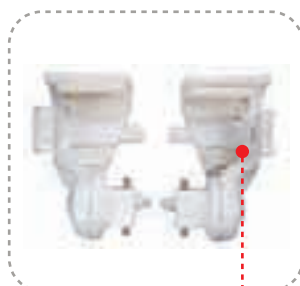

LLAZA FRANCE  
PROTECTION SOLAIRE EXTÉRIEURE

STORES COMPLETS

ARMATURES

PIÈCES DÉTACHÉES



**UNE LARGE GAMME DE MODÈLES POUR UN MARCHÉ EXIGEANT**

Depuis les stores traditionnels pour balcons et fenêtres, jusqu'aux stores classiques, à bras invisibles, en passant par les pratiques dispositifs monoblocs ou les innovants coffres, Llaza France dispose d'une large gamme de modèles de stores pour répondre à tous les besoins d'installation de l'utilisateur final. Le résultat est évident: représenter la marque qui apporte tout pour la protection solaire extérieure de haute qualité n'est possible qu'avec la plus large gamme de modèles de stores.

**GAMME DE PRODUITS**

STORES TRADITIONNELS

STORES MONOBLOCS

STORES COFFRES

UÉLUMS

COMPLÉMENTS

> LAMBREQUIN ENROULABLE

> AUVENTS

> KIT BRAS CROISÉS

MOTORISATION

> MOTEURS

> AUTOMATISMES

## SERVICE CLIENT

### NOTRE ENGAGEMENT: UNE APPROCHE À L'ÉCOUTE DU MARCHÉ

La philosophie d'entreprise de Llaza France est entièrement orientée vers le client: Llaza France gagne seulement si ses clients gagnent. À partir de ce concept, la compagnie apporte tous les services qui permettent au client professionnel de disposer des éléments de compétitivité pour sa propre entreprise. C'est dans cette optique que Llaza France est en contact permanent avec ses clients pour leur apporter, jour après jour, plus d'avantages concurrentiels, c'est-à-dire plus de service.



### FLEXIBILITÉ

Il s'agit là d'une caractéristique du concept de service chez Llaza France. Notre activité en tant qu'entreprise, loin d'être rigide, est flexible. Nous disposons de nombreux moyens d'action, et cela nous permet de nous adapter aux conditions particulières de chaque client. À votre demande, nous nous adaptons.

### CONCEPTION DE MODÈLES EXCLUSIFS

Pour preuve de sa flexibilité, Llaza France peut étudier la possibilité de concevoir conjointement avec le client des produits et des stores exclusifs. Grâce à notre Département Recherche & Développement, nous pouvons apporter des réponses à vos exigences, toujours en fonction d'un accord préalable sur la quantité.

### ATTENTION PERSONNALISÉE POUR CHAQUE CLIENT

Chaque client est unique, avec ses propres nécessités. C'est la raison pour laquelle le Service Commercial de Llaza France gère les clients de manière totalement personnalisée. En effet, les responsables commerciaux de Llaza France ont pour mission de représenter les intérêts du client au sein de l'entreprise. En suivant les projets de près, en gérant chaque commande, et toujours de manière directe et personnalisée.

### PLATE-FORME LOGISTIQUE

En plus de toutes les infrastructures propres d'une grande industrie, Llaza France dispose d'une plate-forme logistique pour la préparation, le stockage et la distribution de ses marchandises. Depuis cette plate-forme, toutes les commandes sont gérées pour couvrir l'ensemble du territoire français de manière rapide et efficace.

### GESTION DES COMMANDES ON-LINE

Llaza France met à disposition de ses clients un site Web permettant de passer leurs commandes, de suivre les étapes de traitement de ces dernières, de demander des conseils d'ordre technique, etc. À l'aide d'un simple mot de passe, ce site réservé aux clients professionnels pré-identifiés constitue un véritable bureau virtuel on-line:

[WWW.LLAZAFRANCE.COM](http://WWW.LLAZAFRANCE.COM) 24/7

### BUREAU D'ÉTUDES

En tant qu'entreprise fabricante d'accessoires et de systèmes pour stores, et grâce à son expérience dans la conception et le dépôt de brevets de produits, Llaza France détient un énorme savoir pour solutionner les problèmes techniques. Une expérience que nous mettons à disposition de nos clients à travers notre Bureau d'Études pour les conseiller dans le cadre de la fabrication, du montage ou de l'installation.

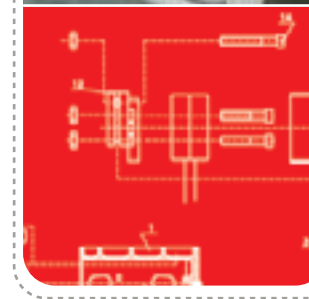
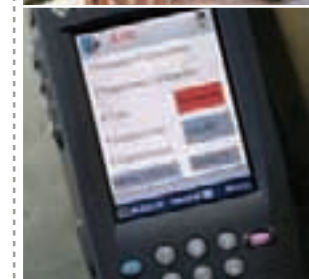

## CAPACITÉ INDUSTRIELLE



### PROCESSUS INTÉGRAL DE FABRICATION

La capacité industrielle de Llaza France se traduit par un processus réellement complet. Notre processus industriel comprend toutes les étapes de fabrication d'un store: la création et la conception du modèle, la production des pièces et des accessoires, l'assemblage et le pré-montage, puis la confection. La maîtrise de tout le processus de production exige un savoir-faire spécifique ainsi qu'un très haut niveau de qualité et de fiabilité industrielle. Tous ces aspects apportent au client la tranquillité et la sécurité que seul peut garantir un partenaire solide sur le marché comme Llaza France.



### LA QUALITÉ

Le processus complet de fabrication de Llaza France se fonde sur la qualité. Au-delà de la perception de la qualité comme un simple concept, Llaza France l'utilise comme un véritable outil de gestion à la fois pour la conception technique du produit comme pour le processus de transformation et de production. Tous ces efforts se traduisent par la conformité aux normes internationales ISO 9001 et TÜV les plus exigeantes et par une garantie de 3 ans sur tous nos articles.



### LE BUREAU D'ÉTUDES

Le Bureau d'Études se charge de l'aspect Recherche & Développement de la compagnie et de la conception des produits. Formé par une équipe d'ingénieurs spécialisés en protection solaire, sa principale fonction est d'apporter des solutions innovantes adaptées aux besoins du marché. De plus, tout en offrant un support technique au client, le Bureau d'Études intègre également le Laboratoire de Tests qui permet de garantir la qualité finale du produit et de gérer tous les brevets du Groupe. Par conséquent, le Bureau d'Études joue un rôle clef stratégique à la fois pour la compagnie comme pour le client.



R + D

### LA PRODUCTION

Chez Llaza France, la production est associée à l'innovation technologique. Nous appliquons la technologie la plus moderne à tous les stades du processus de production: fours électriques de dernière génération pour la fabrication de l'alliage en aluminium, système d'assemblage robotisé, enregistrement numérique du contrôle qualité et de la traçabilité, système automatisé de traitement des surfaces pour le laquage, système informatique pour la gestion des commandes, etc.

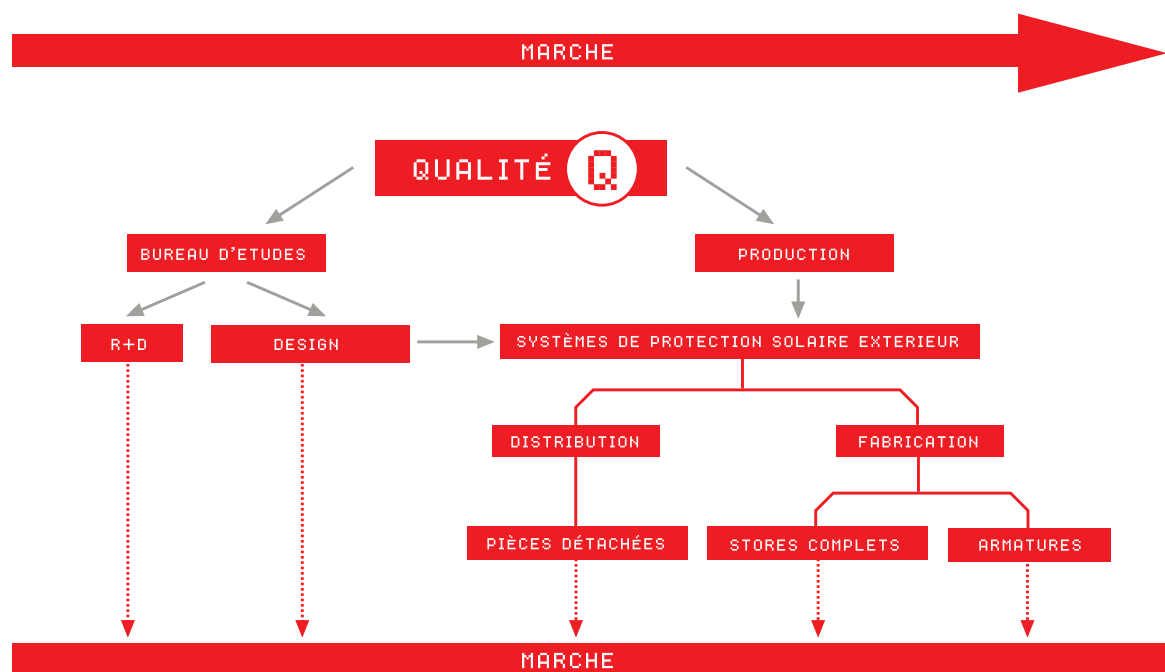

## CULTURE D'ENTREPRISE



### L'INNOVATION DANS LE DOMAINE DES SYSTÈMES ET DES PRODUITS DE PROTECTION SOLAIRE POUR EXTÉRIEURS: UNE MEILLEURE QUALITÉ DE VIE POUR LE CONSOMMATEUR

La volonté de Llaza France est d'améliorer la qualité de vie de l'utilisateur final. En plus d'apporter de l'ombre, nous considérons qu'un système de protection solaire pour l'extérieur doit également assurer d'autres fonctions: décorer, s'intégrer dans le cadre architectural, créer des espaces, gagner en intimité, offrir un design moderne... Llaza France atteint cet objectif en se focalisant toujours sur le confort et le bien-être du consommateur final. Ses besoins, ses goûts, ses préférences constituent la base de notre travail. Un travail qui, jour après jour, est de plus en plus exigeant et qui, par conséquent, doit être mené avec un niveau élevé de qualité et de créativité. C'est précisément ce en quoi se distingue Llaza France: tout pour la protection solaire extérieure de haute qualité.



### LA SATISFACTION DU CLIENT PROFESSIONNEL: NOTRE MEILLEUR ATOUT

L'autre aspect sur lequel Llaza France fonde sa culture d'entreprise est la satisfaction de son client: le professionnel. Grâce à notre spécialisation dans la protection solaire pour l'extérieur, et à partir de notre expérience de plus de 40 ans, nous connaissons parfaitement ce marché. Nous apportons des solutions innovantes qui permettent à nos clients d'anticiper, de se consolider et d'être compétitifs sur le marché. Dans ce sens, nous travaillons pour que nos produits constituent des opportunités commerciales pour le canal de distribution. C'est le client professionnel qui introduit finalement les produits sur le marché, et à ce titre, nous devons lui faciliter la tâche: avec un produit fiable, de qualité, avec un bon design, un bon service et notre engagement. Cette mentalité commerciale est précisément notre meilleur atout. Un atout qui se traduit par la présence internationale de notre marque dans plus de 30 pays, sur la base d'un même principe: notre succès repose sur celui de nos clients.

