

**DOCUMENTATION
MONOBLOC ART 500**

ART 500 MONOBLOC

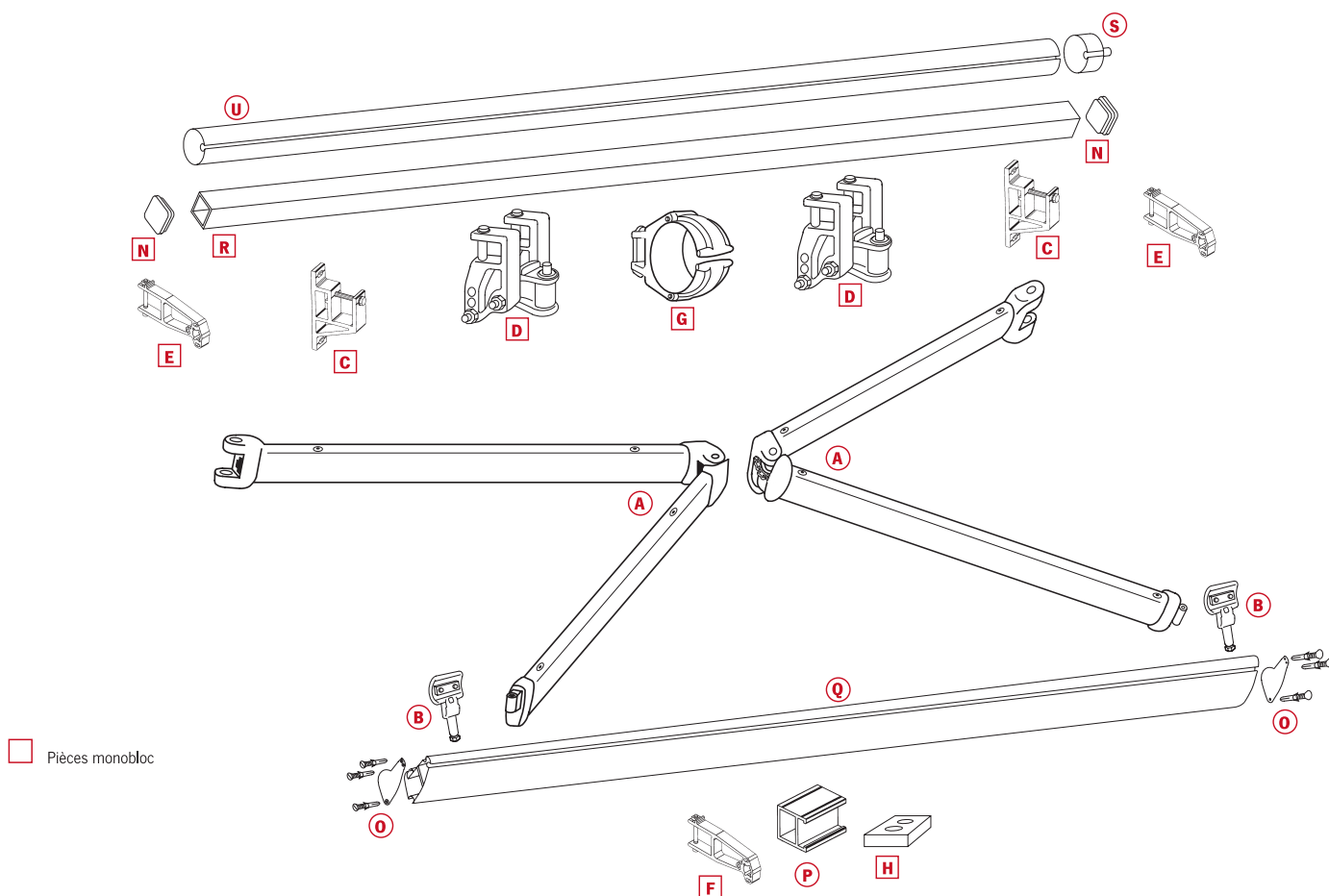

CARACTÉRISTIQUES GÉNÉRALES ART 500

DESCRIPTION ET APPLICATIONS

Le système Monobloc à Grande Avancée a été spécialement étudié pour des installations pouvant atteindre 5 m de projection maximum, et une largeur max. de 7 m (avec deux bras).

CARACTÉRISTIQUES

- Monobloc pose face/plafond carré 50 mm.
- Le réglage de bras peut s'effectuer avec précision (affinage par vis sans fin).
- Les bras invisibles sont réalisés à partir de profilés en alliage d'aluminium (AFNOR/A-65).
- Système de tension par ressort à spirale suivant les normes (DIN 2089) et chaîne inoxydable suivant les normes AISI 316.
- Toutes les vis et axes sont en acier inoxydable A-2.
- Pièces et profilés laqués en blanc (label EAA/QUALICOAT minimum 65 microns).
- Pièces de fonderie en alliage d'aluminium suivant les normes DIN 1725.







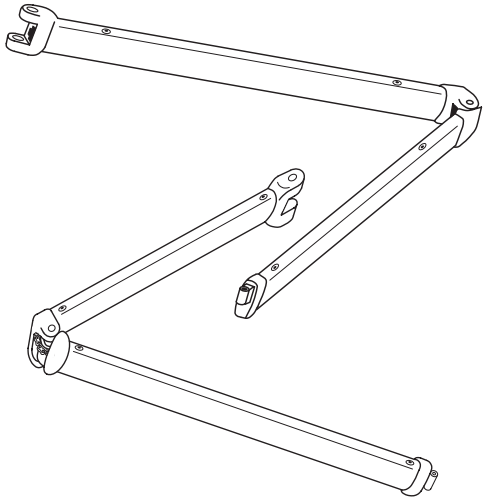
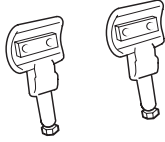
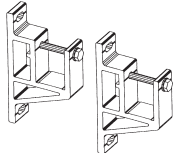
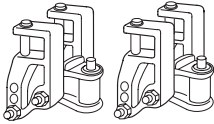
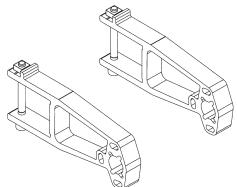

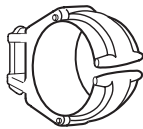
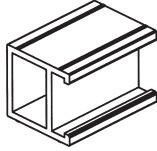
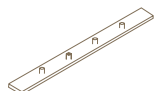

RETOURNER À L'INDICE

ART 500 MONOBLOC

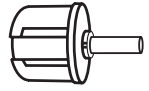
PIÈCES	DESIGNATIONS	BLANC
	Jeu de bras sangle 4,00 m	11.14.40.01
	Jeu de bras sangle 4,50 m	11.14.45.01
	Jeu de bras sangle 5,00 m	11.14.50.01
	Jeu griffes B/C	19.02.25.51
	Jeu supports F/P carré 50x50	20.45.02.51
	Jeu supports de bras réglables pour tube 50x50	20.45.01.51
	Jeu supports treuil et extrémité	20.23.11.51

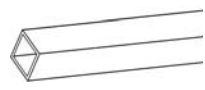

PIÈCES	DESIGNATIONS	BLANC	IVOIRE	PIÈCES	DESIGNATIONS	BLANC	IVOIRE
 G	Support compensateur pour tube 50x50	11.03.51.51	11.03.51.56	 P	Fourreau raccord B/C U-290	36.36.10.00	36.36.10.00
 H	Règlette	97.02.65.50	97.02.65.50	 Q	Profil B/C U-290	36.24.70.01	36.24.70.06
 I	Bouchon pour tube 50x50x2	14.50.51.01	14.50.51.06	 R	Tube acier carré 50x50x2	34.50.70.01	34.50.70.06
 J	Kit obturateurs B/C U-290	14.90.01.51	14.90.01.56	 S	Tourillon Ø80 axe 12 mm	12.80.03.00	12.80.03.00
 W	Raccord tube enroulement	11.02.20.41	11.02.20.41	 U	Tube enrouleur rainuré Ø80 acier	31.80.70.44	31.80.70.44
 Y	Raccord barre carrée	11.35.50.00	11.35.50.00	 Z	Cale support face plafond Monobloc	20.86.10.01	20.86.10.01



DESCRIPTION TECHNIQUE ART 500 MONOBLOC

CÔTES D'ENCOMBREMENTS (mm)

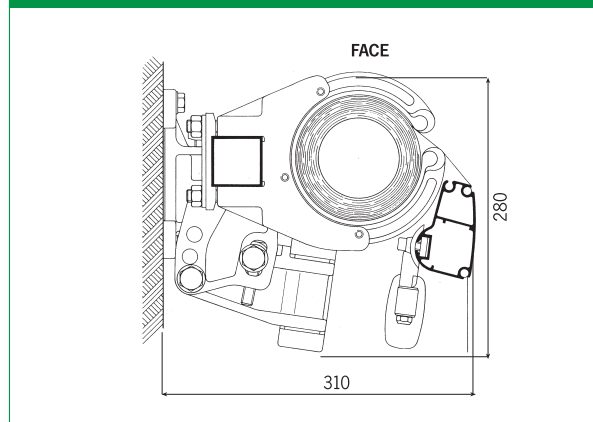

ANGLE D'INCLINAISON

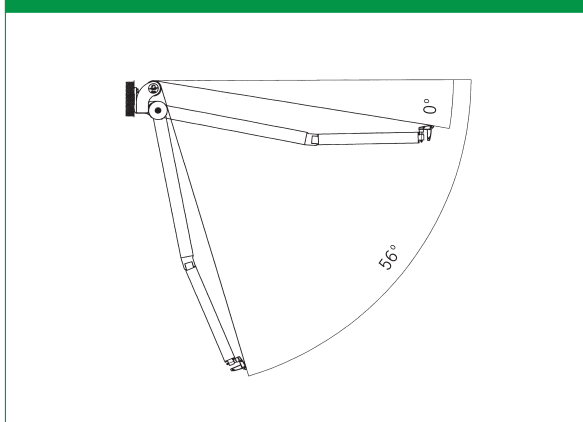

PROJECTION MAXI POUR LARGEUR MINI (m)

Nombre bras	Projection (m)		
	4,00	4,50	5,00
2	4,68	5,50	6,00
3	7,02	8,15	8,90
4	9,36	10,90	11,90

CHOIX DU MOTEUR POUR Ø80

Nbre. bras	Largeur (m)	Projection bras (m)		
		4,00	4,50	5,00
2	4			
	5		130 Nm	
	6			
3	7			
	8		130 Nm	
	9			
4	10			
	11		130 Nm	
	12			
	13			
	14			
	15			

CÔTES DE DEBIT POUR TUBES ET TOILE (mm)

Avec moteur DRAC	
Largeur totale "L"	
	Monobloc
Tube carre	L - 10
Tube enrouleur	L - 140
Toile	L - 180
Barre de charge	L - 140

Classification CE: 6,50 x 4,00 Classe II



RETOURNER À L'INDICE

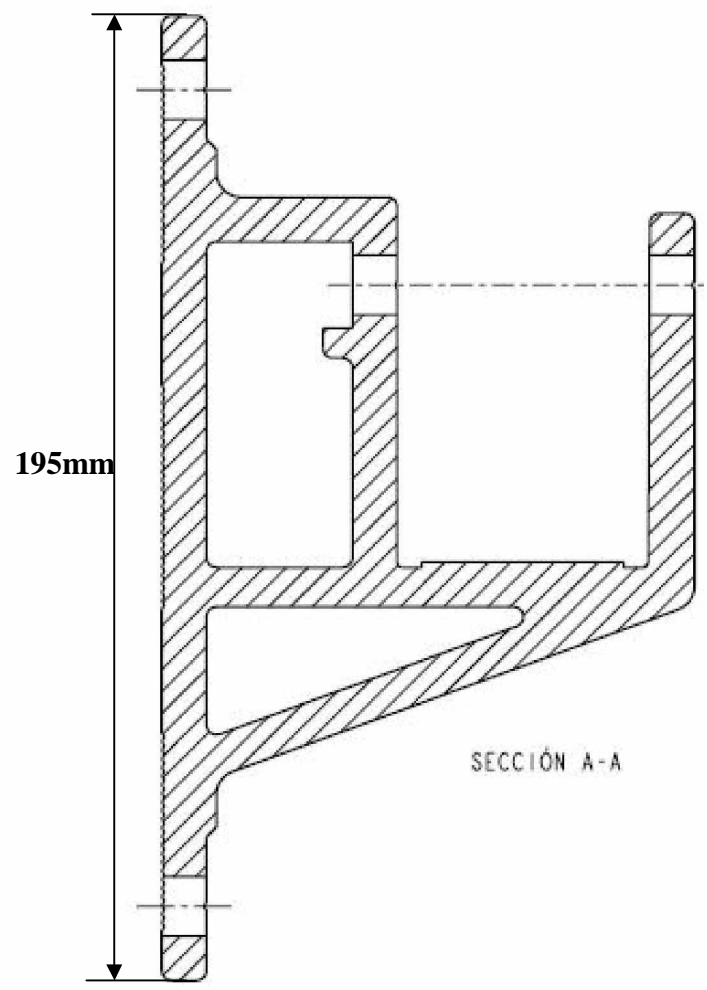
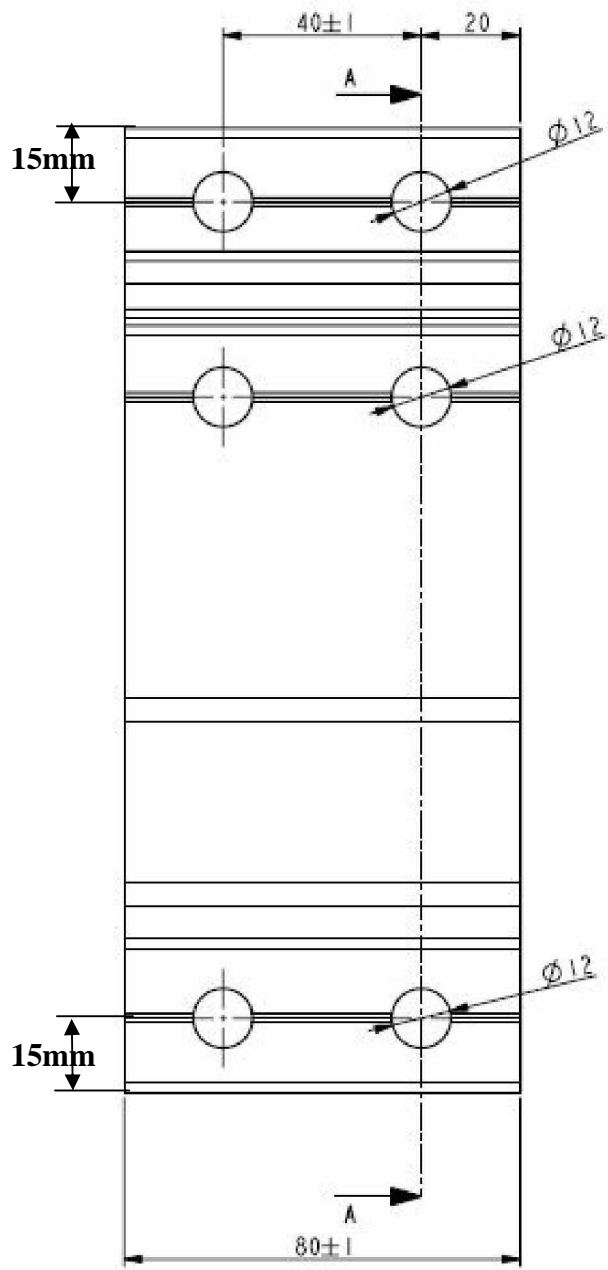

Notice de montage

MONOBLOC ART 500

- Avant toute chose, s'assurer que les étapes antérieures au montage sont effectuées : 1° Coupe - 2° Positionnement des profils - 3° Préparation de la toile - 4° Préparation de la table de montage
- Les kits sont ouverts et préparés à l'avance sur la table de montage.
- Un store est toujours monté de face, comme si il était posé sur un mur.
- La toile se déroule toujours vers le haut.
- Positionner et stabiliser le tube carré de 50x50x2 sur les sabots prévus à cet effet.
- Placer les supports muraux (1) sur le tube carré (3) sans les fixer définitivement. Mettre les vis (4), les rondelles et les écrous (5) dans les orifices (6) des supports muraux, de telle sorte que l'ensemble puisse coulisser.

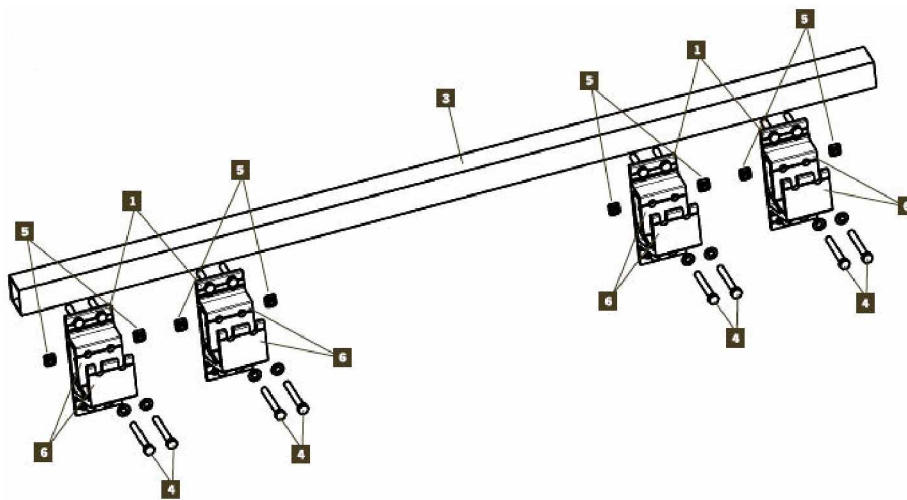

- Ensuite, positionner les supports de tube d'enroulement (7) aux deux extrémités du tube carré (3), en prenant bien soin de vérifier le côté de la manœuvre. Serrer légèrement le support de tube d'enroulement du côté tourillon avec l'écrou (9) et la vis Allen (8) située au dessus et insérer la bague en Nylon de D12. Du côté de la manœuvre, laisser le support de tube d'enroulement libre, de telle manière qu'il puisse coulisser et placer la platine moteur pour une motorisation.

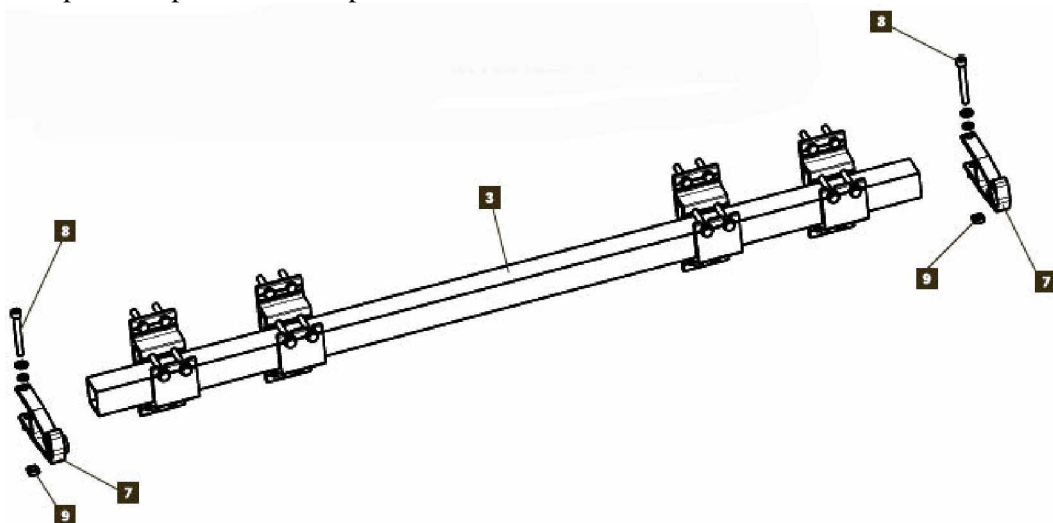

- Positionner les supports de bras (10) sur le tube carré (3) et les fixer à l'aide des deux vis (11) et des rondelles situées au dessus de chaque support et des écrous (12). Le support de bras doit être positionné entre deux supports muraux et doit être situé au maximum à 30cm du support de tube d'enroulement.

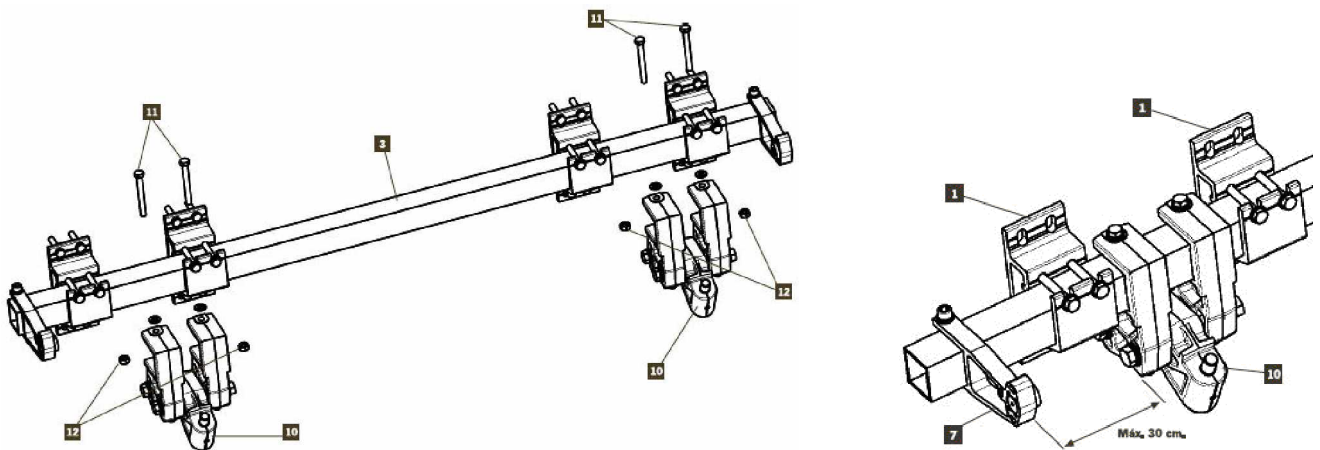

- Positionner le tube d'enroulement (13) muni de la toile, du tourillon (ou des tourillons) et du moteur sur les deux supports de tube (7), puis une fois placé, serrer les vis (8) des deux supports de tube d'enroulement.

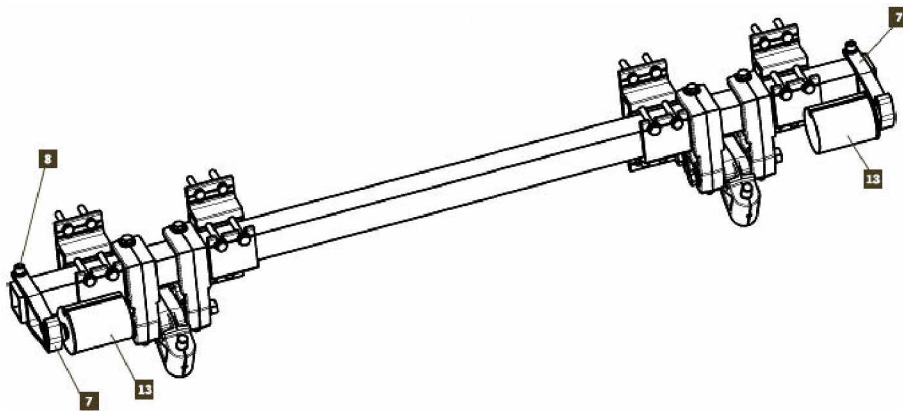

- Enlever l'axe (20) du support de bras en dévissant la vis pointeau (18) qui le maintient. Positionner le bras (21) face au support de bras (19), puis, insérer à nouveau l'axe et le fixer en serrant la vis pointeau. Faire de même de l'autre côté.

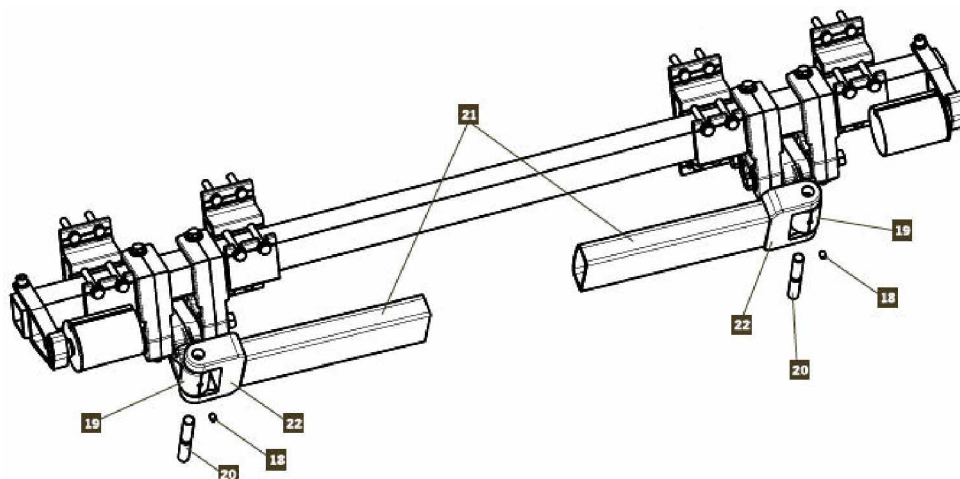

- Placer la griffe (14) sur le profil barre de charge (15) en faisant coulisser les réglettes (16) des griffes dans la rainure appropriée du profil barre de charge. Ensuite, faire coïncider les réglettes avec les griffes et fixer l'ensemble avec les vis Allen (17). Puis, placer la barre de charge munie des griffes sur les mains (23) des bras. Fixer en serrant les griffes avec les écrous et rondelles (24). La position des griffes devra être parfaitement symétrique.

1	Présentation générale		MBGL - 3441 et 3668 MBTR/CA - 3441 et 3629 KD4M - 3450 et 3624
	Gauche du store	Droite du store	



Les MONOBLOCS sont constitués de 2 profils. Profil tube carré et Barre de Charge.

2	Sens des supports de tube d'enroulement et des supports de bras		
	 <p>MONOBLOC GL MBGL</p>	 <p>MONOBLOC ART 350 MBTR/MBCA</p>	 <p>MONOBLOC ART 400 KD4M</p>

Les supports de tube d'enroulement ont un sens bien précis sur le tube carré porteur.

Les supports de bras ont également un sens bien précis sur le tube carré porteur.

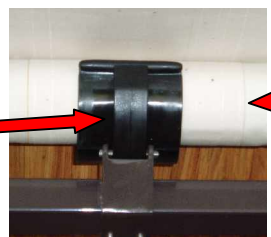
NOTE : Les deux supports de bras et de tube enrouleur doivent être à égale distance des extrémités du tube carré.

3	Mise en place d'une lyre compensatrice	
	 <p>Lyre compensatrice</p>	 <p>Renforts de toile</p>

La lyre compensatrice doit impérativement être placée au centre du store pour un système à 2 bras.

La lyre compensatrice doit impérativement être placée sur les renforts de toile pour un système à plusieurs bras.

NOTE : Si la lyre est positionnée sur une couture de la toile, il faut la déplacer à gauche ou à droite de celle-ci.

4	Réglage de l'inclinaison du store		
	 <p>MONOBLOC GL MBGL</p>	 <p>MONOBLOC ART 350 MBTR/MBCA</p>	 <p>MONOBLOC ART 400 KD4M</p>

L'inclinaison du store se règle :

Soit par l'intermédiaire de 2 écrous de chaque côté des supports et une vis pointeau - (MBGL et KD4M).

Soit avec un système de régulation par vis Allen - (MBTR/MBCA).

NOTE : Il est fortement conseillé d'effectuer le réglage à 2 personnes.

MONOBLOC ART 400 // ART 500

Emplacement des supports de pose

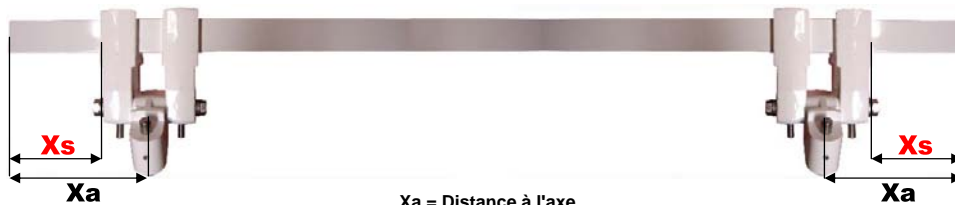

Xa = Distance à l'axe
Xs = Distance au support

MONOBLOC ART 400

	3590	3680 à 3929	3930 à 4179	4180 à 4429	4430 à 4679	4680 à 4780	4781 à 5920	5921 à 6980
3000	170 102	213 145	300 232	300 232	300 232	300 232	400 332	600 532
3250		170 102	213 145					
3500			170 102	213 145				
3750			170 102	213 145	300 232			
4000				170 102	213 145	250 182		

MONOBLOC ART 500

	4550	4680 à 5499	5500 à 5999	6000 à 6499	6500 à 6999	7000 à 7999	8000 à 8599
4000	160 92	213 145	300 232	400 332	550 482	800 732	950 882
4500		160 92					
5000			160 92	300 232			

4 supports de pose // 2 bras: (Largeur du support de pose: 40mm pour ART 400 et 80mm pour ART 500)

2 supports de pose entre le support de tube enrouleur et le support de bras.
Axe du support de 20mm ou 40mm à 200mm du support de bras selon la largeur.
+
2 entre 100mm et 200mm en partant des supports de bras vers le centre.

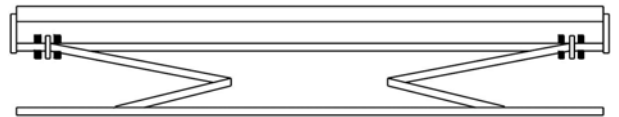

6 supports de pose // 2 bras: (Largeur du support de pose: 40mm pour ART 400 et 80mm pour ART 500)

2 supports de pose entre le support de tube enrouleur et le support de bras.
Axe du support de 20mm ou 40mm à 200mm du support de bras selon la largeur.
+
2 entre 100mm et 200mm en partant des supports de bras vers le centre et 2 à 100mm de la lyre.



8 à 10 supports de pose // 3 et 4 bras: (Largeur du support de pose: 40mm pour ART 400 et 80mm pour ART 500)

Le positionnement des supports de bras étant variable pour les stores de 3 et 4 bras, les supports de pose doivent se placer au plus près de ceux-ci comme indiqué sur les schémas ci-dessous.

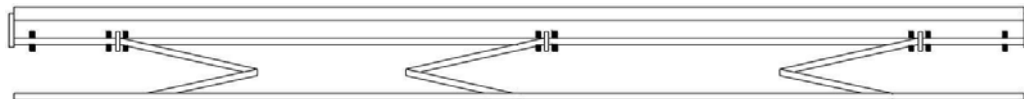

8 supports et 3 bras

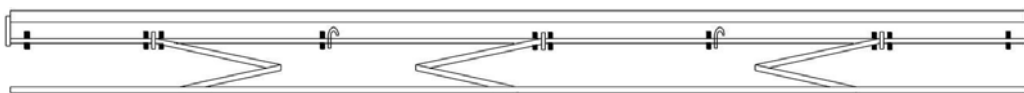

10 supports et 3 bras



8 supports et 4 bras

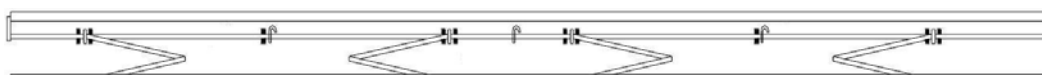

10 supports et 4 bras

Instructions raccord BDC ART 400/500

1



Prendre le raccord 36361000 et effectuer une marque à 500mm (milieu du raccord)

2

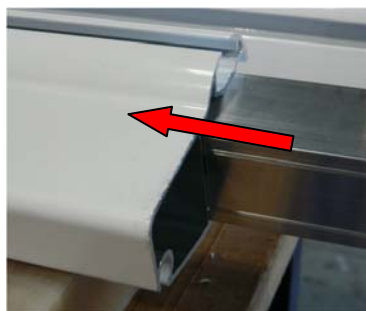

Insérer le raccord dans la barre de charge jusqu'à la marque. La partie plane doit faire face à la rainure.

Pour une bonne insertion, le raccord ne doit pas présenter de défaut et doit être parfaitement lisse (non tordu et sans étiquettes)

Marquer la barre de charge à 200mm et 400mm à l'intérieur de la rainure (comme indiqué sur la photo).

3



Percer aux repères avec un foret de 3mm, puis visser avec des vis auto-foreuse.

Positionner les 2 réglettes dans chaque rainure de la barre de charge sans les fixer.

Insérer, percer et fixer la deuxième barre de charge et serrer les 2 réglettes sur chaque extrémité.

Il est important de contrôler la bonne linéarité des 2 barres de charges avant de fixer définitivement les 2 réglettes.

1

Raccord du tube enrouleur



Insérer la moitié du raccord de tube enrouleur dans un des deux tubes à raccorder.
Percer et riveter l'extrémité du tube avec le raccord (3 rivets à environ 120°) puis faire de même à l'extrémité du raccord (3 rivets supplémentaires). Soit 6 rivets pour un côté et 12 au total (Rivets de Diam. 4mm).
Procéder de la même façon avec le tube enrouleur restant en prenant bien soin de bien joindre les deux tubes.
NOTE : Les perçages doivent être effectués sur le tube enrouleur et sur le raccord.

2

Raccord des coffres



Le raccord d'un profil coffre se fait toujours au milieu d'un support de bras, pour cacher la jointure.
Positionner le support de bras au milieu des deux profils et marquer l'emplacement des perçages à effectuer.
Une fois les perçages réalisés, positionner un profil sur le support de bras et insérer les réglettes dans les rainures appropriées du profil coffre. Insérer le deuxième profil coffre restant et bloquer les réglettes avec les vis pointeaux.
NOTE : Pour avoir une meilleure jointure des profils, insérer des piges en inox (réf. 99990050) dans les rainures de fixation latérale des profils coffre immobilisés et percer les deuxièmes leur faisant face (Diam. 4 sur 25mm).

3

Raccord des monoblocs

Le raccord d'un tube carré de monobloc se fait au milieu d'un support de bras, pour cacher la jointure.
Insérer la moitié du raccord du tube carré dans un des deux tubes carrés, Puis percer et riveter à 3,5 cm de l'extrémité du tube carré sur la face arrière et à l'extrémité du raccord. Soit 2 rivets de Diam. 4mm.
Procéder de la même façon avec le tube carré restant en prenant bien soin de bien joindre les deux tubes.

4

Montage des piges et des réglettes



Les piges (99990050) et les réglettes doivent être soigneusement mise en places et doivent être bien fixer.
Chaque profil possède ces propres kits réglettes et ils ne doivent en aucun cas être remplacés par d'autres.
NOTE : La coupe des profils doit être parfaitement verticale pour ne pas occasionner de jour entre ceux-ci.

5

Montage du store

Il faut préparer soigneusement les profils pour ne pas intervertir leur position lors du montage final.
NOTE : Pour des questions de poids, le store est monté directement sur le chantier.

- Le AUVENT est un profil protecteur, qui protège la toile et le store des intempéries (similaire à un semi coffre). Le système se fixe soit sur le store, soit directement sur l'élément de construction.
Stores admettant le système AUVENT : MONOBLOC GL/ART350/ART400, GL BLOCK, EUROPA 1002, LOGGIA ART250, EXTENS ART 325, INDEPENDANT ART350/ART400 et PRT.



- Montage sur un store Monobloc (tube 40x40)**
Le profil Auvent est maintenu par des supports monobloc en équerre spécialement conçus pour être montés sur le tube carré. Ceux-ci sont uniformément répartis le long du store.



- Montage sur un store Traditionnel et Monobloc (tube 40x40 et 50x50)**

Le profil Auvent peut être maintenu de deux façons :

- Par des supports muraux en équerre qui se fixent directement sur l'élément de construction.
- Par des réglettes qui se fixent sur des supports pose Face/Plafond et des supports muraux équerres.

Les supports sont uniformément répartis le long du store.



- Fixation des joues latérales et du joint d'étanchéité**

Fixer les joues latérales en utilisant les trois vis à tête de chaque côté qui s'insèrent dans les rainures des différents profils Auvent.

Avant de fixer le profil Auvent sur les supports, placer le joint d'étanchéité sur la rainure du profil qui fera face à l'élément de construction.

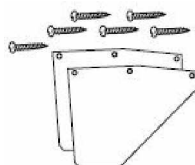

- Exemple de fixations**

Support Face/Plafond
Monobloc ART 350

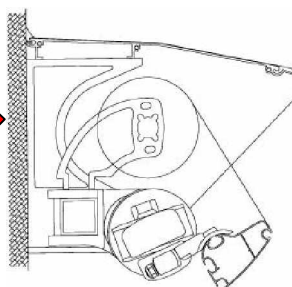

Support mural équerre
Monobloc ART 400

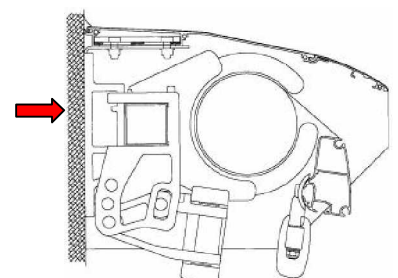

1

Confection verticale



Les toiles acryliques sont généralement confectionnées verticalement.

2

Fixation de la toile



La toile doit impérativement être fixer sur le tube d'enroulement et sur la barre de charge.

La fixation s'effectue par l'intermédiaire d'une cheville et d'une vis,

dont la longueur dépendra de la différence de côte de débit entre le tube enrouleur et la toile.

Pour une confection verticale, le sens des coutures doit être respecté. La confection doit se voir de l'intérieur.

NOTE : Les joncs de la toile doivent être ajustés à la largeur de la toile, sinon la toile se déformera.

3

Renforts de lyre

Lyre compensatrice

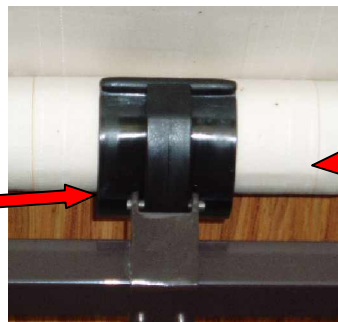

Renforts de toile

Les lyres compensatrices doivent impérativement être placées sur les renforts de toile.

NOTE : Si la toile ne possède pas de renforts, il faut placer les lyres uniformément le long du tube enrouleur.

Si on tombe sur une couture, il faut la déplacer à gauche ou à droite de celle-ci.

4

Défauts de la toile



Gaufrage ou marbrures



Plis

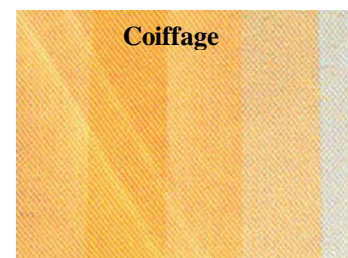

Coiffage

Le gaufrage ou marbrures : Apparaît lors des manipulations, sur les tissus traités avec des résines fluorées.

Les plis : Apparaissent au centre ou le long des coutures lors de l'enroulement de la toile.

Le coiffage (marques blanches) : Usure naturelle des toiles traitées avec des résines fluorées.

NOTE : Ces imperfections sont dues à la fibre acrylique et ne proviennent pas d'un type de store en particulier.

1

Confection horizontale



Les toiles techniques peuvent être confectionnées horizontalement.

2

Fixation de la toile

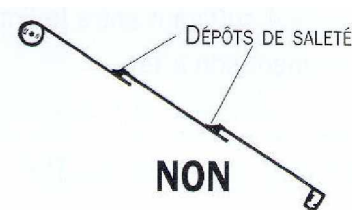
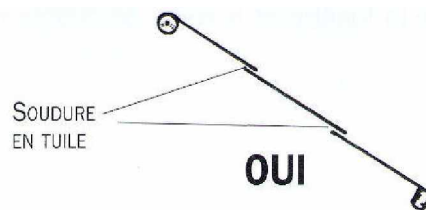
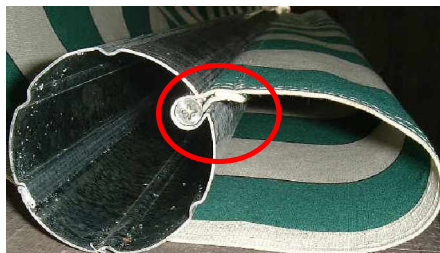

La toile doit impérativement être fixer sur le tube d'enroulement et sur la barre de charge.
La fixation s'effectue par l'intermédiaire d'une cheville et d'une vis, dont la longueur dépendra de la différence de côte de débit entre le tube enrouleur et la toile.

Pour une confection horizontale, le sens des soudures doit être respecté. La soudure doit être en tuile.
Les soudures doivent avoir une hauteur de 20mm sur toute la largeur et doivent être parfaitement d'équerre.

NOTE : Les joncs de la toile doivent être ajustés à la largeur de la toile, sinon la toile se déformera.

3

Défauts de la toile



Ondulations



Ondulations

Les lyres compensatrices étant en PVC, elles ne peuvent pas être montées sur les toiles techniques.
Lors des manœuvres du store et plus particulièrement lors de la fermeture, les toiles techniques de type « Soltis » ou « Sunworker » ondulent légèrement vers le centre du tube enrouleur.

Les toiles étant en PVC, elles garderont avec l'usure la mémoire des ondulations.

NOTE : Ces imperfections apparaissent naturellement et ne proviennent pas d'un type de store en particulier.

Notice de pose
MONOBLOC ART 500

NOTICE DE POSE D'UN STORE MONOBLOC LLAZA

Stores avec fixation sur support mural:
MONOBLOC GL
MONOBLOC ART 250
MONOBLOC ART 350
MONOBLOC ART 400
MONOBLOC ART 500
MONOBLOC WIN et TEXPRO

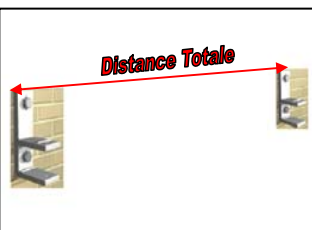

1 Positionner les supports muraux correctement sur le store et mesurer la position de ceux-ci.
 Reporter ses positions sur l'élément de construction en prenant en compte l'encombrement du store.
 Positionner un premier support en prenant bien soin de l'aligner verticalement en utilisant un niveau à bulle.
 Ensuite, maintenir fermement le support et marquer la position des perçages à effectuer.



2 Tracer sur le mur à l'aide d'un cordeau un trait parfaitement horizontal, représentant l'axe des trous de fixation supérieur, le long des supports muraux à fixer.
 Positionner le deuxième support et vérifier l'alignement horizontal de tous les supports avec un niveau à bulle.

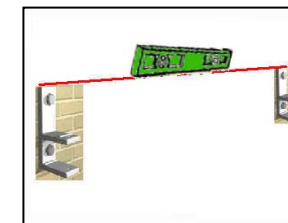

3 Tracer l'emplacement exact des perçages à effectuer sur les autres supports, et percer au diamètre préconisé.

Béton	10, 12mm	Goujons d'ancrage
	16, 18mm	Chevilles métalliques
Parpaing, brique	16, 18mm	Scellement chimique
Pierre	16, 18mm	Scellement chimique
Bois	6mm	Tire-fond à tête hexagonale

4 Fixer les supports sans les serrer à l'aide des vis adéquates. Vérifier à nouveau le bon alignement vertical et horizontal des supports et utiliser des cales de 1mm si nécessaire (à positionner entre l'élément de construction et le support mural). Puis, une fois les supports bien alignés en utilisant une règle de maçonnerie, serrer définitivement les vis.

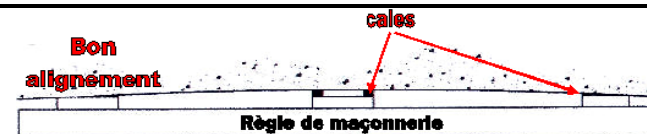

Ensuite, présenter le store face aux supports muraux et le poser comme indiqué sur les images, en le faisant avancer le long des supports. Une fois sur les supports, le faire coulisser horizontalement pour être parfaitement positionné. Puis, celui-ci tenant tout seul, il ne reste plus qu'à serrer les vis.

Une fois la banne en place, effectuer le branchement électrique pour un store motorisé.
Attention: Les branchements doivent être effectués par un professionnel.

Ensuite, ouvrir totalement le store et régler l'inclinaison souhaitée (Voir la notice d'aide au montage). Si un problème est détecté pendant l'ouverture ou le réglage de l'inclinaison, le store doit être fermé et il faut contacter le fabricant pour résoudre le problème.

Attention: Lors de l'ouverture du store, penser à enlever les bracelets de protection des bras.



Mise en garde
Installation et Utilisation
MONOBLOC ART 500

INFORMATIONS GENERALES

Vous venez d'acquérir un MONOBLOC ART 500 de la gamme de store extérieur LLAZA et nous vous remercions de votre confiance. Vous trouverez dans ce manuel toutes les informations nécessaires à un fonctionnement sécurisé et une utilisation optimale de notre produit.

- FABRICANT

La société LLAZA possède une grande expérience en matière de conception, de fabrication, d'assemblage et de maintenance des stores extérieurs.

Son savoir-faire technologique acquis depuis plus de 40 ans, au travers des projets élaborés au contact direct de la clientèle et des problématiques qui lui sont propres, constitue un réel gage de qualité pour ses produits.

- ASSISTANCE

Le fabricant s'engage à offrir une assistance directe, en France comme à l'étranger, sous réserve que le montage du système ait été effectué par son personnel spécialisé. Dans tous les autres cas, les opérations d'assistance et de maintenance seront prises en charge par le vendeur et/ou l'installateur distributeur et réalisées par leur personnel respectif.

En tout état de cause, pour toute requête concernant l'utilisation, la maintenance ou la commande de pièces de rechange, le client doit s'adresser directement au vendeur, en lui indiquant les références du système installé qui figurent sur les documents qui lui sont associés.

- CERTIFICATION

Ce store extérieur, a été fabriqué en conformité avec les directives communautaires qui s'y rapportent, en vigueur au moment de sa mise sur le marché.

La société LLAZA France appose le marquage de conformité CE par auto-certification. Les certificats sont disponibles sur simple demande auprès de l'entreprise LLAZA.

Le marquage CE peut être de deux types :

- A1 => Etiquette destinée aux stores extérieurs manuel certifiés sur la base de la directive **93/068/CE** (Elément de construction) ou aux stores extérieurs motorisés certifiés sur la base de la directive **98/037/CE** (Machines)
- A2 => Etiquette destinée aux stores extérieurs manuel certifiés sur la base de la directive **93/068/CE** (Elément de construction) ou aux stores extérieurs motorisés certifiés sur la base de la directive **98/037/CE** (Machines) et de la norme européenne **EN 13561** avec indications de la classe de résistance au vent.



A1



A2

- GARANTIE

La garantie applicable aux composants du « store » est valable pour une période de trois ans à compter de la date figurant sur le bon de livraison ou sur tout autre document fiscal et/ou administratif, tant sur la partie mécanique qu'électrique (le cas échéant).

Le cas échéant, seul les pièces de rechange sont couvertes par la garantie.

La présente garantie ne saurait s'appliquer en cas de détérioration du store et/ou des composants individuels, liée aux circonstances suivantes :



- Erreur de montage.
- Montage effectué par du personnel non qualifié.
- Manquement à la maintenance du système, telle que décrite dans le présent manuel.
- Usage inadapté.
- Dommages causés par un tiers ou liés à une cause extérieure.
- Avarie et/ou panne non imputable à un dysfonctionnement du système.
- Incendie, neige ou force de vent contre-indiquée.

- CONTENU DU MANUEL ET CONSERVATION

Il appartient au client de lire très attentivement les informations détaillées dans le présent manuel, dans la mesure où la préparation, l'installation et l'utilisation correctes du store constituent les fondements de la relation fabricant client.

Ce manuel d'instructions doit être conservé à proximité immédiate du store, dans un endroit facile d'accès. De même, il est impératif de tenir ce guide à l'abri des liquides ou de toute substance pouvant en altérer la lisibilité.

- SYMBOLES UTILISÉS

SYMBOLE	SIGNIFICATION	COMMENTAIRES
	DANGER	Signale un danger impliquant un risque (y compris mortel) pour l'utilisateur.
	AVERTISSEMENT	Signale une mise en garde ou une remarque concernant une fonction clé ou des indications utiles.

- MISE EN GARDE

L'utilisateur est tenu de lire très attentivement les informations contenues dans le présent manuel, en particulier les précautions de sécurité. En outre, l'utilisateur doit impérativement tenir compte des avertissements suivants :

- Veiller à ce que le store reste toujours propre et dépourvu d'obstacle.
- Ne pas enlever ni altérer les étiquettes posées par le fabricant sur la structure du store.

- ZONES DE DANGER

La zone située sous le store au cours du montage, du démontage, de l'actionnement et de la maintenance du système doit être considérée comme dangereuse.

La personne chargée du montage, de la maintenance ou de l'actionnement du store est tenue de s'assurer que personne ne se trouve (entièrement ou en partie) dans le périmètre en question au cours de ces opérations.

Pour les stores dotés d'une télécommande, vérifiez qu'aucun individu, ni aucun objet, ne se trouve dans la zone de mobilité du store avant de faire fonctionner la télécommande.

- DISPOSITIF DE PROTECTION ET RISQUES RÉSIDUELS

Si les normes de sécurité sont respectées, aucun dispositif particulier de protection individuelle n'est nécessaire.

Il n'existe pas de risque résiduel particulier connu, hormis ceux qui pourraient résulter d'une négligence du technicien.

CONSEIL POUR LE MONTAGE ET L'INSTALLATION

- TRANSPORT ET MANIPULATION

Le store est livré dans un emballage spécialement adapté afin d'assurer un transport en toute sécurité. Le fabricant ne répond pas des éventuels dommages causés à la structure au cours du transport et de la manipulation.

Toutefois, il convient de garder à l'esprit les recommandations suivantes :

- Avant tout transport, il est nécessaire de protéger tous les composants d'éventuels chocs et sollicitations.

	Les dommages causés au store au cours d'une manipulation ou d'un transport non réalisé par le personnel qualifié du fabricant ne sont pas couverts par la GARANTIE. Si le store est détérioré, ne procédez pas à l'installation et avertissez le vendeur afin qu'il répare ou remplace le système.
---	---

- STOCKAGE

Si le système n'est pas installé, les composants du store doivent respecter les précautions de stockage suivantes :

- Entreposer le store dans un endroit clos.
- Protéger des chocs et des sollicitations diverses.
- Mettre à l'abri de l'humidité et des amplitudes thermiques élevées.
- Tenir le système à l'écart de toute substance corrosive.

• MONTAGE

Selon les recommandations du fabricant, le montage du store doit être effectué exclusivement par du personnel qualifié. En ce qui concerne le raccordement électrique du motoréducteur (version motorisée), il convient également de faire appel à du personnel qualifié, travaillant en conformité avec les normes et législations en vigueur localement au moment de l'installation.

- Pour un maniement sécurisé du store durant l'installation, il est nécessaire de suivre pas à pas les instructions décrites sur les instructions de montage et d'installation.
- On ne peut modifier, ni la conception, ni la configuration du système, ni les considérations données pour la fixation du store, sans consulter le fabricant ou son représentant autorisé.
- Dans le cas d'un store motorisé avec l'utilisation d'un interrupteur, ce dernier doit être situé de telle façon que l'utilisateur ne puisse pas interférer avec le mouvement du store et à une hauteur au sol inférieure à 1,30 m où cela est possible.
- Dans le cas d'un actionnement manuel du store, celui-ci doit être accessible depuis une hauteur inférieure à 1,80 m.
- Dans le cas d'installations en zones de vent et avec de fréquentes coupures de courant, il est recommandé d'avoir un actionnement manuel du store ou d'avoir un générateur électrique à courant alternatif.



Danger ! Le symbole suivant est une signalétique d'avertissement du danger des bras dû à la puissance des ressorts contenus à l'intérieur de ceux-ci.



• CONSEIL POUR LA FIXATION DU STORE

- La résistance minimale à l'extraction des chevilles de fixation aux éléments de construction doit avoir une valeur de 12000 N. (soit environ 1.200Kg)
- Dans le cas où le store doit être fixé sur un type de surface spécifique, il est impératif de consulter un expert.

PRECAUTIONS POUR UN MANIEMENT SECURISE DU STORE

• OUVERTURE DU STORE

- Avant de procéder à l'ouverture du store, vérifier l'absence d'obstacle susceptible d'endommager le système.
- Lors de l'ouverture, observer le mouvement du store afin de pouvoir l'arrêter immédiatement en cas de dysfonctionnement.
- Pour les stores sans fin de course, être particulièrement vigilant au moment de l'ouverture totale pour éviter que le store ne s'enroule en sens inverse.

• UTILISATION DES STORES À TREUIL ET DES STORES MOTORISÉS

- Pour un store à treuil, la manipulation s'effectue par rotation de la manivelle dans un sens ou dans l'autre.
- Ne manipuler le store que lorsque celui-ci est dans votre champ de vision.
- Ne pas forcer les éventuelles fins de course.
- Durant les manoeuvres d'ouverture ou de fermeture, vérifier qu'il n'existe aucun obstacle qui bloque le fonctionnement du store. **Il ne faut jamais forcer le store!**
- En cas de gel, si la manoeuvre est particulièrement difficile, et en l'absence de dispositif de sécurité, bloquer la manoeuvre jusqu'au rétablissement de conditions plus favorables.
- Si en essayant de manoeuvrer le store, celui-ci ne fait aucun mouvement, il est nécessaire d'avertir un installateur professionnel.
- Dans le cas d'un store motorisé, il faut prendre en compte que le moteur possède un dispositif de sécurité thermique pour éviter une surchauffe et un dysfonctionnement. Ce dispositif se met en marche lorsqu'on appuie avec insistance ou de façon prolongé sur l'émetteur ou l'inverseur d'actionnement du store.

- Ne pas soumettre l'installation à des efforts ou des charges additionnelles et indépendantes à la configuration donnée par le fabricant.
- Ne pas agir sur les éléments de fixation du système.
- Examiner l'installation si elle a été soumise à des conditions climatiques sévères, et ne pas l'utiliser si des réparations sont nécessaires. Dans un tel cas, il est impératif de faire appel à un installateur professionnel.
- Dans le cas d'une installation motorisée, ne pas laisser les télécommandes sans surveillance et ne pas laisser les enfants jouer avec la télécommande ou l'inverseur, afin d'éviter tous risques de blessures.



Danger ! Le système dispose de puissants ressorts à l'intérieur des bras, qui en cas d'une installation dans de mauvaises conditions, peut causer une brusque ouverture du store. Si on observe une anomalie pendant les manœuvres d'ouverture et de fermeture, avertir un installateur professionnel.

- USAGE DÉCONSEILLÉ



En cas de neige ou de grêle.
Avant que le vent atteigne une pression de **70 N/m²** (soit **38 Km/h**), appliquée aux dimensions maximales admissibles au bon fonctionnement du store.
En cas de pluie torrentielle (supérieure à 20 litres par m²/h), et quelque soit l'importance de la précipitation quand l'inclinaison du store est inférieure à 14°, ou incliné de 25%.
En cas de mauvais temps, il est rigoureusement interdit de s'abriter sous le store car des dommages susceptibles d'entraîner la chute du store pourraient alors se produire.

	LLAZA France Espace Polygone 160, rue Fernand Berta 66000 PERPIGNAN (France) Tél. : +33 468 63 91 97 Fax : +33 468 52 01 68
	EN 13561 Système MONOBLOC ART 500
Classe de résistance au vent: Classe II : 7.00x5.00m Classe III : 7.00x4.00m	

- UTILISATION SANS SURVEILLANCE

- En cas d'absence prolongée, ou pendant la nuit, refermer le store de façon qu'il ne puisse pas se déployer à nouveau :
- Placer la manivelle et/ou la télécommande (le cas échéant) dans un endroit sûr et peu accessible
 - Dans le cas d'un modèle motorisé, mettre le store hors tension

MAINTENANCE

- CONDITIONS DE MAINTENANCE

Maintenir l'installation propre et en de bonnes conditions, et il est recommandé d'effectuer une révision de maintenance tous les 3 ans, réalisée par un installateur professionnel autorisé.

En cas de dysfonctionnement ou d'anomalie, ne plus actionner le store et contacter le spécialiste qui l'a installé.

Pendant la période de garantie (trois ans), le vendeur interviendra dans les plus brefs délais, sur simple appel téléphonique, avec confirmation par fax.

Quelle que soit l'intervention, seule la main d'œuvre correspondant au temps d'intervention vous sera facturée (tarif horaire + frais de déplacement, selon accords commerciaux). En revanche, le remplacement des pièces garanties sera totalement gratuit.

- PRÉCAUTIONS PARTICULIÈRES

Dans le cadre d'une réparation ou d'une opération de maintenance, il convient de respecter les conseils suivants :

- Avant toute opération, installer de façon bien visible une pancarte portant le message « MAINTENANCE DE L'INSTALLATION EN COURS ».
- Ne pas utiliser de solvant ni de matière inflammable.
- Veiller à éviter toute déperdition de liquide lubrifiant réfrigérant dans l'air.

- Pour accéder aux éléments du système les plus en hauteur, utiliser du matériel adapté afin d'effectuer les opérations requises en toute sécurité.
- Ne pas monter sur les éléments du store, ils ne sont pas conçus pour supporter le poids d'une personne.
- Une fois l'opération terminée, remettre en place toutes les protections et tous les boîtiers ôtés ou ouverts, et les fixer correctement.

**Déconnecter toutes les sources d'alimentation du store.**

Avant toute opération de maintenance ou réparation, il est important de se munir des moyens de protection individuelle adaptés.

Veiller à ce qu'aucun individu, ni objet ne se trouve dans le périmètre de fonctionnement du store afin d'éviter tout risque de dommage ou de blessure.

- LUBRIFICATION

La lubrification des composants mécaniques qui permettent d'actionner les parties mobiles du store incombe au technicien chargé de la maintenance au moment de la révision du système.

Le store n'impose aucune contrainte de lubrification permanente. Une lubrification inadaptée peut endommager le dispositif.

- COMMANDE DE PIÈCES DE RECHANGE

Toute commande de pièces de rechange doit être passée auprès du vendeur, en précisant le modèle du store et l'année d'acquisition. Il est conseillé de conserver les documents relatifs à votre achat à l'intérieur de ce manuel, afin de justifier de la validité de la garantie et de faciliter l'identification exacte du modèle.

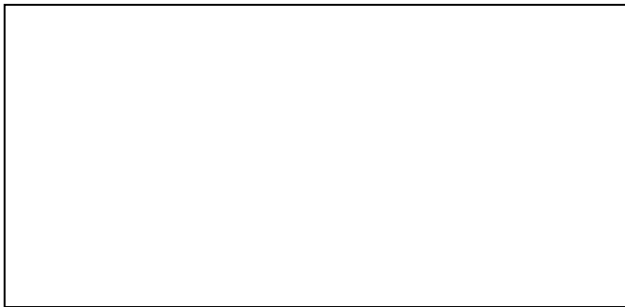

Cachet et signature du revendeur et/ou de l'installateur



Cachet et signature du responsable de l'installation électrique
(Pour les stores motorisés)

NOUS VOUS CONSEILLONS DE CONSERVER LES DOCUMENTS JUSTIFICATIFS À DES FINS DE GARANTIE

CE



CE

CERTIFICAT N°: C15-0707

Entreprise: Llaza S.A.
Av. Constantí, 4
43204 Reus
Espagne

Produit: Système de protection solaire

Modèle: Llaza- ART 500

Paramètres: Avec jeu de bras ART 500
Pour une largeur maximale: 7000 mm
Pour une avancée maximale: 5000 mm
Avec un poids maximum de la toile: 400 g/m²

Certification: Résistance au vent. Classe II

Essai selon: Norma européenne EN 13561

Dossier N°: D15-0707

Date: Janvier 2007

Enric Garcia
Directeur technique